

BOSS DIGITAL DELAY DD-200

Manuale dell'Utente



Prima di usare questa unità, leggete con attenzione "USARE L'UNITÀ IN MODO SICURO" e "NOTE IMPORTANTI" (foglio separato "USARE L'UNITÀ IN MODO SICURO" e Manuale dell'Utente (p. 17)). Dopo la lettura, tenete il documento(i) a portata di mano per future consultazioni.

Descrizione del Pannello

Pannello Superiore



1 Display

Mostra il tempo di ritardo (delay), ecc.

2 Manopola [TIME]

Specifica il tempo di ritardo.

Ad ogni pressione del tasto, l'indicazione del tempo di delay si alterna tra tempo cronometrico e tempo metronomico (BPM).

Esempio di indicazioni:

1 ms = " 1", **100 ms** = " 100", **1 s** = " 1.00",

Tempo: 120 = " 120.", **Tempo: 1000** = " 1k.",

Tempo: 99000 = " 99k.", **Tempo: 100000** = " 10k."

3 Manopola [FEEDBACK]

Regola la quantità di feedback (numero di ripetizioni).

* A seconda del suono immesso e della posizione della manopola, il suono potrebbe entrare in oscillazione.

4 Manopola [E.LEVEL]

Regola il volume del suono dell'effetto.

Se il modo è REVERSE, alzando al massimo E.LEVEL si taglia il suono diretto.

5 Manopola del Modo

Seleziona il tipo di delay.

Modo	Spiegazione
STANDARD	Delay digitale chiaro e definito.
ANALOG	Delay analogico delicato.
TAPE	Suono con la tipica oscillazione delle unità di eco a nastro. Simula il Roland RE-201.
DRUM	Simula il Binson EchoRec2.
SHIMMER	Delay che combina un suono dall'intonazione alterata.
TERA ECHO	Suono di eco che non è né un riverbero né un delay, con spaziosità e movimento.
PAD ECHO	Suono di delay con una sensazione di instabilità.
PATTERN	Suono che combina 16 delay.
LO-FI	Suono corposo con un senso di distorsione.
DUAL	Due delay connessi in serie.
DUCKING	Il volume e il feedback vengono regolati automaticamente secondo il segnale in ingresso. Non intralcia la vostra esecuzione anche se viene applicato intensamente.
REVERSE	Delay che suona al contrario.

6 Manopola [PARAM]

Regola un parametro appropriato per ciascun modo.

Modo	Spiegazione
STANDARD	Regola il senso di attacco del suono del delay.
ANALOG	Regola il carattere del suono del delay e il senso di distorsione.
TAPE	Seleziona la combinazione delle tre testine di riproduzione. Se appare un punto decimale "." per la cifra più bassa, viene aggiunta una distorsione al suono.
DRUM	Seleziona la combinazione delle quattro testine di riproduzione. Se vengono combinate tutte le testine di riproduzione, il display indica "ALL". Se appare un punto decimale "." per la cifra più bassa, viene aggiunta una distorsione al suono.
SHIMMER	Regola la brillantezza del suono del delay.
TERA ECHO	Regola l'intensità del carattere distintivo del suono dell'effetto.
PAD ECHO	Regola il senso di attacco del suono dell'effetto.
PATTERN	Seleziona il pattern dei delay.
LO-FI	Regola il senso di distorsione del suono dell'effetto.
DUAL	Regola il secondo tempo di ritardo. Questo viene specificato come una proporzione (%) relativa al primo delay.

Descrizione del Pannello

Modo	Spiegazione
DUCKING	Regola la sensibilità con cui il viene impostato automaticamente il volume secondo l'ingresso. Aumentando questo valore si rende la risposta più sensibile a volumi bassi.
REVERSE	Regola il senso di attacco del suono del delay.

7 Manopola [TONE]

Regola il carattere del tono del suono dell'effetto.

Con la manopola al centro, la risposta è piatta.

Ruotando la manopola a destra si enfatizza la gamma delle frequenze acute, e ruotandola verso sinistra si taglia la gamma delle frequenze acute.

8 Manopola [MOD DEPTH]

Regola l'intensità di modulazione del suono dell'effetto.

9 Tasto [TAP DIVISION]

Specifica il tempo di ritardo in termini di durata della nota relativamente ai BPM.

Impedire operazioni accidentali (blocco del pannello)

Tenendo premuto il tasto [TAP DIVISION], potete abilitare (sbloccare) o disabilitare (bloccare) il funzionamento delle manopole e dei tasti.

Se agite sull'unità mentre è bloccata, il display indica "L L L".

10 Indicatore TAP DIVISION

Indica il tempo di delay come valore di una nota; l'intervallo con cui premete il pedale è considerato una nota da 1/4 (100%)

Indicatore TAP DIVISION					Spiegazione
			TRI	DOT	
✓				✓	Nota da 1/2 puntata (300%)
✓					Nota da 1/2 (200%)
	✓			✓	Nota da 1/4 puntata (150%)
✓			✓		Terzina di note da 1/2 (133%)
	✓				Nota da 1/4 (100%)
		✓		✓	Nota da 1/8 puntata (75%)
	✓		✓		Terzina di note da 1/4 (67%)
		✓			Nota da 1/8 (50%)
		✓	✓		Terzina di note da 1/8 (33%)

11 Tasto [MEMORY]

Seleziona o salva le memorie (MANUAL, 1–4) (p. 8).

12 Indicatore MEMORY

Indica la memoria correntemente selezionata.

13 Interruttore [ON/OFF]

Attiva e disattiva il delay.

14 Interruttore [MEMORY/TAP]

Seleziona le memorie (p. 8).

Tenete premuto il tasto [MEMORY/TAP] per selezionare il modo tap.

Premendo l'interruttore al tempo del brano che state suonando, potete specificare un tempo di ritardo corrispondente.

MEMO

La funzione dell'interruttore a pedale può essere cambiata da "MF" (MEMORY FUNCTION).

Pannello Posteriore (Collegare i Vostri Dispositivi)

- * Per evitare malfunzionamenti e/o danni ai dispositivi, abbassate sempre il volume, e spegnete tutte le unità prima di eseguire qualsiasi collegamento.

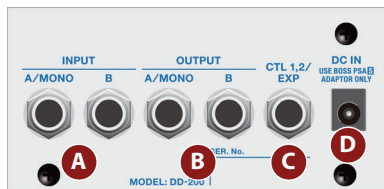

A Prese INPUT (A/MONO, B)

Collegate qui la vostra chitarra, basso, o unità effetti.

Usate le prese A e B se collegate un'unità effetti con uscita stereo. Usate la presa A se usate questa unità in mono.

Accensione e Spegnimento

La presa INPUT A funziona anche come un interruttore di alimentazione. L'unità si accende inserendo una spina nella presa INPUT A.

Durante l'accensione:

Accendete i dispositivi come il vostro ampli per chitarra per ultimo.

Durante lo spegnimento:

Spegnete i dispositivi come il vostro ampli per chitarra per primo.

- * Controllate sempre che il livello di volume sia abbassato prima di accendere/spegnere l'unità. Anche con il volume al minimo, potreste avvertire un rumore all'accensione/spegnimento. Ma questo è normale, e non indica un malfunzionamento

B Prese OUTPUT (A/MONO, B)

Collegate queste prese al vostro ampli o diffusori monitor.

Usate la presa OUTPUT A se utilizzate questa unità in mono. Anche il suono immesso in stereo viene emesso in mono.

C Prese CTL 1, 2/EXP

Usare la presa come CTL 1/2

Potete connettere un interruttore a pedale (venduto separatamente: FS-5U, FS-6, FS-7) e usarlo per immettere il tempo di delay “battendolo” sul pedale o per cambiare le memorie (p. 10).

Usare la presa come EXP

Potete collegare un pedale di espressione (venduto separatamente: EV-30, Roland EV-5, etc.) e usarlo per controllare il tempo di delay o il volume del suono dell'effetto (p. 12).

- * Usate solo il pedale di espressione specificato. Collegando qualsiasi altro pedale di espressione, rischiate di provocare malfunzionamenti o danni all'unità.

D Presa DC IN

Un trasformatore di CA (venduto separatamente: serie PSA-S) può essere collegato a questa presa.

- * Usate solo il trasformatore di CA specificato (venduto separatamente: serie PSA-S) e collegatelo a una presa di corrente con la tensione corretta.
- * Se il trasformatore di CA viene collegato mentre l'unità è accesa, per l'alimentazione viene utilizzato il trasformatore connesso.

Pannello Laterale (Collegare i Vostri Dispositivi)



E Prese MIDI

Usate un cavo di connessione TRS/MIDI (venduto separatamente: BMIDI-5-35) per collegare un dispositivo MIDI esterno. Potete utilizzare un dispositivo MIDI esterno per cambiare le memorie di questa unità.

- * Non connettete alcun dispositivo audio qui. Ciò provoca malfunzionamenti.

F Porta USB

Connettete il vostro computer usando un cavo USB disponibile in commercio che supporti l'USB 2.0.

- * Non usate un cavo micro USB progettato solo per la carica dei dispositivi. I cavi solo per la ricarica non possono trasmettere dati.
- * Questa viene usata solamente per aggiornamenti del sistema operativo.

Salvare e Selezionare le Memorie

Salvare in Memoria

Ecco come salvare le impostazioni del delay che avete modificato.

1. Tenete premuto il tasto [MEMORY].

Il display indica "B-E".

2. Premete il tasto [MEMORY] per selezionare la destinazione del salvataggio (MAN 1-4).

Se decidete di annullare, premete il tasto [TAP DIVISION].

3. Tenete premuto il tasto [MEMORY] per confermare la destinazione del salvataggio.

La memoria viene salvata.

* Se salvate in MAN, le impostazioni del pannello vengono applicate come valori per MODE, FEEDBACK, E.LEVEL, PARAM, TONE, e MOD DEPTH.

Selezionare le Memorie

Ecco come richiamare una memoria salvata.

1. Premete il tasto [MEMORY] per selezionare una memoria.

Ad ogni pressione del tasto, alternate in ciclo le memorie nell'ordine: "MAN (manuale) → 1 → 2 → 3 → 4 → MAN..."

Che cos'è "MAN" (manuale)?

Se selezionate "MAN", il delay si produce usando le impostazioni che riflettono le posizioni effettive delle manopole. Il tempo di delay e TAP DIVISION usano le impostazioni che avete scritto in memoria.

Suonare con i Phrase Loop

Potete usare il looper per suonare mentre registrate e riproducete il suono in tempo reale per creare sovraincisioni (layer). Questo vi permette di sovrapporre nuovi suoni mentre applicate il delay.

Attivare (disattivare) il modo looper: Premete l'interruttore [ON/OFF] e l'interruttore [MEMORY/TAP] simultaneamente. Quando il looper si avvia, il display indica "L O P".

* Tempo massimo di registrazione: circa 60 secondi (mono)

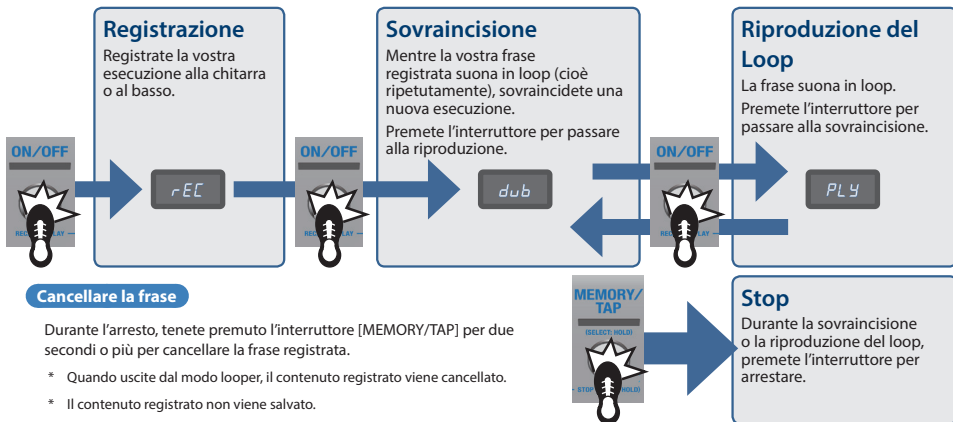

Cancellare la frase

Durante l'arresto, tenete premuto l'interruttore [MEMORY/TAP] per due secondi o più per cancellare la frase registrata.

- * Quando uscite dal modo looper, il contenuto registrato viene cancellato.
- * Il contenuto registrato non viene salvato.

* Se vi sono dati registrati, l'indicatore ON/OFF è acceso. Se non vi sono dati, l'indicatore è spento.

Impostazioni Generali (Menù)

Funzionamento di Base

1. Premete simultaneamente i tasti [TAP DIVISION] e [MEMORY].

Attivate così il modo menù.

2. Ruotate la manopola [TIME] per selezionare un parametro, e poi premete la manopola [TIME].

Il valore viene visualizzato.

3. Ruotate la manopola [TIME] per modificare il valore.

4. Premete la manopola [TIME].

5. Premete simultaneamente i tasti [TAP DIVISION] e [MEMORY].

Uscite così dal modo menù.

Assegnare funzioni ai pedali esterni

Potete connettere interruttori a pedale (venduti separatamente: FS-5U, FS-6, FS-7) alla presa CTL 1, 2/EXP, e usarli per immettere il tempo di delay "battendolo" sul pedale o per cambiare le memorie. Usate le voci del menù "CTL 1F" or "CTL 2F" per effettuare queste impostazioni (p. 11).

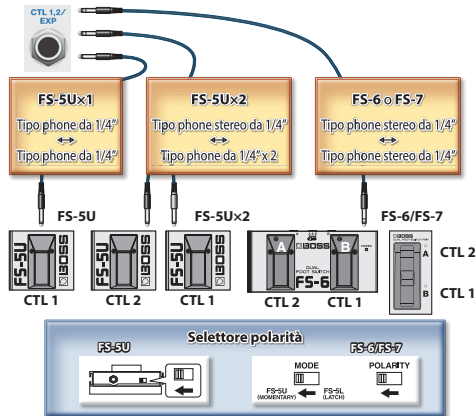

Lista dei Parametri del Menù

Parametro	Spiegazione
$C r y$ (CARRYOVER)	Specifica se il suono dell'effetto continua (<i>on</i>) o no (<i>off</i>) sino alla sua fine naturale quando cambiate i suoni o disattivate il delay.
$t h d$ (TEMPO HOLD)	Specifica se il tempo (BPM) viene mantenuto (<i>on</i>) o cambia (<i>off</i>) quando cambiate i suoni.
$S B F$ (ON/OFF FUNCTION)	Specificano le funzioni degli interruttori [ON/OFF], [MEMORY/TAP], e degli interruttori a pedale connessi alla presa CTL 1, 2/EXP. * Le funzioni che possono essere assegnate differiscono a seconda dell'interruttore.
$M F C$ (MEMORY FUNCTION)	<i>off</i> : Nessuna operazione
$C 1 F$ (CTL1 FUNCTION)	<i>S B</i> (ON/OFF SWITCH): Attiva e disattiva l'effetto.
$C 2 F$ (CTL2 FUNCTION)	$M o m$ (MOMENT): Emette il suono del delay solamente mentre viene tenuto premuto. $F a d e$ (FADE): Crea assolvenze/dissolvenze del suono del delay.

Parametro	Spiegazione
	$M a n$ (MANUAL): Seleziona il modo manuale. $M 1 - 4$ (MEMORY1-4): Seleziona le memorie 1-4. $M u P, M d n$ (MEMORY UP, DOWN): Seleziona le memorie secondo l'impostazione MEMORY EXTENT (p. 12). Tenete premuto l'interruttore per selezionare il modo tap (l'indicatore lampeggia a tempo).
$S B F$ (ON/OFF FUNCTION)	$t A P$ (TAP TEMPO): Immette il tempo "battendolo" (modo tap).
$M F C$ (MEMORY FUNCTION)	$H o l d$ (HOLD): Ripete il suono del delay mentre viene tenuto premuto (modo hold).
$C 1 F$ (CTL1 FUNCTION)	$W a r p$ (WARP): Controlla simultaneamente la quantità di feedback e il volume del suono del delay, permettendovi di produrre un delay dal gusto fantasioso (modo warp).
$C 2 F$ (CTL2 FUNCTION)	$t S t$ (TWIST): Produce un effetto di rotazione aggressivo (modo twist). $r L 2$ (ROLL 1/2), $r L 4$ (ROLL 1/4), $r L 8$ (ROLL 1/8): Imposta il tempo di delay su 1/2-1/8 (modo roll). $L P S$ (LOOP ON/OFF): Attiva e disattiva il looper.

Impostazioni Generali (Menù)

Parametro	Spiegazione
S_{BF} (ON/OFF FUNCTION)	LPC (LOOPER CONTROL): Controlla il looper. Tap (una pressione): Imposta il looper su riproduzione/sovraincisione/arresto.
MFC (MEMORY FUNCTION)	Double-tap (doppia pressione): Arresta il looper. Pressione prolungata durante l'arresto: Cancella la frase.
CTL1 F (CTL1 FUNCTION)	LPP (LOOPER PLAY/DUB/STOP): Imposta il looper su riproduzione/sovraincisione/arresto
CTL2 F (CTL2 FUNCTION)	LSE (LOOPER STOP): Arresta il looper. Tenete premuto l'interruttore per due secondi o più per cancellare la frase.
EPF (EXPRESSION FUNCTION)	Specifica la funzione di un pedale di espressione connesso alla presa CTL 1, 2/EXP.
	OFF: Nessuna operazione
	T/B (TIME/BPM): Stessa funzione della manopola [TIME].
	Fdb (FEEDBACK): Stessa funzione della manopola [FEEDBACK].
	ELU (E.LEVEL): Stessa funzione della manopola [E.LEVEL].
	Mod (MOD DEPTH): Stessa funzione della manopola [MOD DEPTH].
PRM (PARAM): Stessa funzione della manopola [PARAM].	
ILU (INPUT LEVEL): Regola il livello di ingresso.	

Parametro	Spiegazione
EPn (EXPRESSION MIN)	Specifica l'intervallo variabile del parametro controllato da EXPRESSION FUNCTION. L'intervallo variabile differisce a seconda del parametro.
EPN (EXPRESSION MAX)	
S_{BP} (ON/OFF PREFERENCE)	
MEM (MEMORY PREFERENCE)	MEM (MEM): Viene usata l'impostazione in memoria.
CTL1 P (CTL1 PREFERENCE)	SYS (SYS): La funzione del controller è fissa indipendentemente dalla memoria
CTL2 P (CTL2 PREFERENCE)	
EXP (EXPRESSION PREFERENCE)	
OUT (OUTPUT MODE)	Seleziona come avviene l'uscita.
	nor (NORMAL): L'uscita avviene in stereo se sono inserite delle spine nelle prese OUTPUT A/B; altrimenti, l'uscita avviene in mono dalla presa OUTPUT A.
	dRE (DIRECT/EFFECT): Il suono diretto viene emesso dalla presa OUTPUT A, e il suono dell'effetto viene emesso dalla presa OUTPUT B.
	dNE (DIRECT MUTE): Il suono diretto non viene emesso.
EFF (MEMORY EXTENT FROM)	Specifica l'intervallo di selezione delle memorie (MEMORY EXTENT FROM-TO).
ETT (MEMORY EXTENT TO)	MAN (MANUAL), 1-4

Parametro	Spiegazione						
rCh (MIDI RECEIVE CHANNEL)	Specifica il canale di ricezione MIDI. Se questo è "OFF", i messaggi MIDI non vengono ricevuti. <i>1-16, OFF</i>						
tCh (MIDI TRANSMIT CHANNEL)	Specifica il canale di trasmissione MIDI. Se questo è "OFF", i messaggi MIDI non vengono trasmessi. <i>1-16, rCu (RECEIVE), OFF</i>						
P_{in} (PC IN)	Specifica se i messaggi di program change vengono ricevuti (on) o no (OFF).						
P_{out} (PC OUT)	Specifica se i messaggi di program change vengono trasmessi (on) o no (OFF). Corrispondenza tra la le memorie e i numeri del program						
	<table border="1"> <thead> <tr> <th>Memoria</th> <th>Numero del Program</th> </tr> </thead> <tbody> <tr> <td>MAN</td> <td>1</td> </tr> <tr> <td>MEMORY 1-4</td> <td>2-5</td> </tr> </tbody> </table>	Memoria	Numero del Program	MAN	1	MEMORY 1-4	2-5
Memoria	Numero del Program						
MAN	1						
MEMORY 1-4	2-5						
CC_1 (CC IN)	Specifica se i messaggi di control change vengono ricevuti (on) o no (OFF). Ricevendo messaggi CC, questa unità vi permette di usare il MIDI per controllare le stesse funzioni di una manopola o di un interruttore a pedale.						
CC_{off} (CC OUT)	Specifica se i messaggi di control change vengono trasmessi (on) o no (OFF).						

Parametro	Spiegazione
tnc (TIME CC)	
Fbc (FEEDBACK CC)	
ELC (E.LEVEL CC)	
Prc (PARAM CC)	
tnC (TONE CC)	
$modC$ (MOD CC)	
SwC (ON/OFF SWITCH CC)	
MEC (MEMORY CC)	
$CTL1$ (CTL1 CC)	
$CTL2$ (CTL2 CC)	
$ExpC$ (EXPRESSION CC)	
$EffC$ (EFFECT ON OFF CC)	Specifica il numero del controller corrispondente a ogni controllo. <i>OFF, 1-31, 64-95</i>

Impostazioni Generali (Menù)

Parametro	Spiegazione
SYN (SYNC)	<p>Specifica il clock del tempo a cui si sincronizza questa unità.</p> <p>INT (INTERNAL): Sincronizzazione al tempo interno.</p> <p>AUT (AUTO): Normalmente si sincronizza al tempo interno, ma se viene immesso del clock MIDI dal connettore MIDI IN, si sincronizza al tempo del clock MIDI.</p> <p>Se state usando il DD-200 come un dispositivo slave, scegliete l'impostazione "AUT".</p>
RTS (REALTIME SOURCE)	<p>Specifica la sorgente dei messaggi realtime che vengono emessi dal connettore MIDI OUT.</p> <p>INT (INTERNAL): I messaggi realtime Interni sono la sorgente.</p> <p>ID (MIDI): I messaggi realtime dal connettore MIDI IN sono la sorgente.</p>
MIDH (MIDI THRU)	<p>Specifica se i messaggi MIDI ricevuti dal connettore MIDI IN vengono ritrasmessi senza cambiamenti dal connettore MIDI OUT (ON) o non vengono ritrasmessi (OFF).</p>
LOP (LOOP SWITCH)	<p>Specifica se viene usato il looper (ON) o non viene usato (OFF).</p> <p>Se questo è "OFF," non potete accedere al modo looper</p>

Parametro	Spiegazione
P 1-PG, P 10-PGG, P.00-P.28	<p>Specifica la memoria che corrisponde al numero di program ricevuto. Il Bank select viene ignorato (ricevuto comunque).</p>

Ripristinare le Impostazioni di Fabbrica (Factory Reset)

Ecco come riportare il DD-200 alle condizioni impostate in fabbrica.

- 1. Tenendo premuto l'interruttore [ON/OFF] e l'interruttore [MEMORY/TAP], accendete l'unità (inserite una spina nella presa INPUT A)**

Il display indica "F L E".

- 2. Premete l'interruttore [MEMORY/TAP].**

Il display indica "S u r".

Se decidete di annullare, premete il tasto [MEMORY].

- 3. Premete l'interruttore [MEMORY/TAP].**

Il factory reset viene eseguito.

- 4. Quando il display indica "F i n", spegnete e riaccendete l'unità.**

Installare le Batterie

Inserite le batterie come illustrato sotto, stando attenti a orientarle correttamente.

- * Le batterie vanno sempre installate o sostituite prima di collegarsi ad altri dispositivi. In questo modo, potete prevenire malfunzionamenti e danni.
- * Se fate funzionare l'unità a batterie, usate batterie alcaline.
- * Anche se sono inserite le batterie, l'unità si spegne scollegando o ricollegando il cavo di alimentazione dalla presa di corrente ad unità accesa, o collegando o scollegando il trasformatore di CA dal prodotto. Se ciò avviene, i dati non salvati potrebbero andare persi. Spegnete l'unità prima di collegare o scollegare il cavo di alimentazione o il trasformatore di CA.

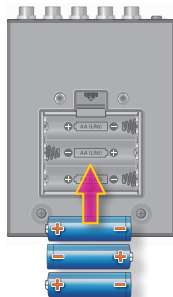

- * Quando ribaltate l'unità, state attenti a proteggere tasti e manopole da eventuali danni. Inoltre, maneggiate l'unità con cura, per evitare di farla cadere.
- * Se le batterie vengono usate in modo improprio, possono esplodere o perdere liquidi. Osservate scrupolosamente tutte le indicazioni relative alle batterie elencate in "USARE L'UNITÀ IN MODO SICURO" e "NOTE IMPORTANTI" (foglietto "USARE L'UNITÀ IN MODO SICURO" e Manuale dell'Utente).
- * "L o" appare nel display se le batterie si stanno esaurendo. Sostituitele con batterie nuove.

Fissare i Piedini in Gomma

Se necessario, potete montare i piedini in gomma (inclusi).

Fissateli nelle posizioni che appaiono nell'illustrazione.

- * Usare l'unità senza i piedini in gomma potrebbe danneggiare il pavimento.

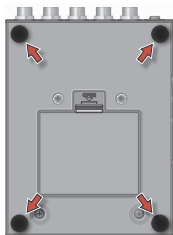

Specifiche Principali

BOSS DD-200: DELAY DIGITALE

Alimentazione	Batterie alcaline (AA, LR6) x 3, Trasformatore di CA (venduto separatamente)
Consumo	225 mA
Autonomia Prevista delle Batterie per Uso Continuo	Alcaline: Circa 4 Ore * Queste cifre variano a seconda delle effettive condizioni di utilizzo.
Dimensioni	101 (L) x 138 (P) x 63 (A) mm 101 (L) x 138 (P) x 65 (A) mm (piedini in gomma inclusi)
Peso	680 g (batterie incluse)
Accessori	Manuale dell'Utente Foglietto "USARE L'UNITÀ IN MODO SICURO" Batterie alcaline (AA, LR6) x 3 Piedini in gomma x 4
Accessori Opzionali	Trasformatore in CA Serie PSA-5 Interruttore a pedale: FS-5U Doppio interruttore a pedale: FS-6, FS-7 Pedale di espressione: FV-500H, FV-500L, EV-30, Roland EV-5 Cavo di connessione MIDI/TRS: BMIDI-5-35

* 0 dBu = 0.775 Vrms

* Questo documento illustra le specifiche del prodotto nel momento in cui il documento è stato redatto. Per le informazioni più recenti, fate riferimento al sito Web Roland.



ATTENZIONE

Conservate gli oggetti di piccole dimensioni fuori dalla portata dei bambini

Per evitare che piccoli oggetti come i seguenti vengano ingoiati accidentalmente, teneteli fuori dalla portata dei bambini.



- Parti Incluse:
Piedini in gomma (p. 16)
-

Riparazioni e Dati

- Prima di portare l'unità in laboratorio per le riparazioni, effettuate sempre una copia di backup dei dati salvati al suo interno; o se preferite, annotate le informazioni necessarie. Durante le riparazioni, viene prestata la massima attenzione per evitare la perdita dei dati. In certi casi (come quando i circuiti di memoria sono danneggiati), è però impossibile ripristinare i dati. Roland non si assume alcuna responsabilità per il ripristino dei contenuti memorizzati che potrebbero andare persi.

Precauzioni Aggiuntive

- Il contenuto della memoria può andare perso a causa di malfunzionamenti, o per un uso scorretto dell'unità. Per evitare la perdita dei vostri dati, prendete l'abitudine di creare copie di backup regolari dei dati salvati nell'unità.
- Roland non si assume alcuna responsabilità per il ripristino dei contenuti memorizzati che potrebbero andare persi.
- Non usate cavi che contengono delle resistenze.

Diritti di Proprietà Intellettuale

- La legge proibisce la registrazione non autorizzata, la duplicazione, l'esecuzione in pubblico, la trasmissione, il prestito, la vendita o la distribuzione, o simili, in tutto o in parte di un lavoro (composizione musicale, registrazione video, trasmissione, esecuzione in pubblico, etc.) il cui copyright (diritti di autore) è proprietà di terze parti.
- Non utilizzate questa unità per scopi che potrebbero violare i diritti di autore detenuti da una terza parte. Non ci assumiamo alcuna responsabilità riguardo alla violazione di diritti di autore detenuti da una terza parte derivati dall'uso di questa unità.
- Questo prodotto include software open source di terze parti.
Copyright (c) 2009-2017 ARM Limited. Tutti i diritti riservati.
Concesso in Licenza conformemente alla Apache License, Version 2.0 (la "Licenza"). Potete ottenere una copia della Licenza da:
<http://www.apache.org/licenses/LICENSE-2.0>
- Roland e BOSS sono marchi di fabbrica registrati o marchi di fabbrica della Roland Corporation negli Stati Uniti e/o in altre nazioni.

- Tutti i nomi dei prodotti menzionati in questo documento sono marchi di fabbrica o marchi di fabbrica registrati dei rispettivi proprietari.
- In questo manuale, i nomi delle aziende e dei prodotti dei rispettivi proprietari sono usati perché è il modo più pratico per descrivere i suoni che vengono emulati usando la tecnologia DSP.